

MONTÁŽNÍ NÁVOD – FATRA STŘEŠNÍ ŠABLONA

ZÁKLADNÍ CHARAKTERISTIKA

Fatra střešní šablona je vyrobena z vybraných druhotných surovin. Použitý cirkulární materiál vznikající při výrobě hydroizolačních střešních fólií, zajišťuje dlouhou životnost, odolnost vůči UV záření, povětrnostnímu namáhání a stálobarevnost.

Šablony slouží k vytváření skládané střešní krytiny šikmých a sedlových střech a svým vzhledem imitují přírodní břidlici.

Krytina se pokládá na celoplošný záklop a jednotlivé šablony se k podkladu připevňují přibitím.

ROZMĚRY A INSTALAČNÍ PARAMETRY

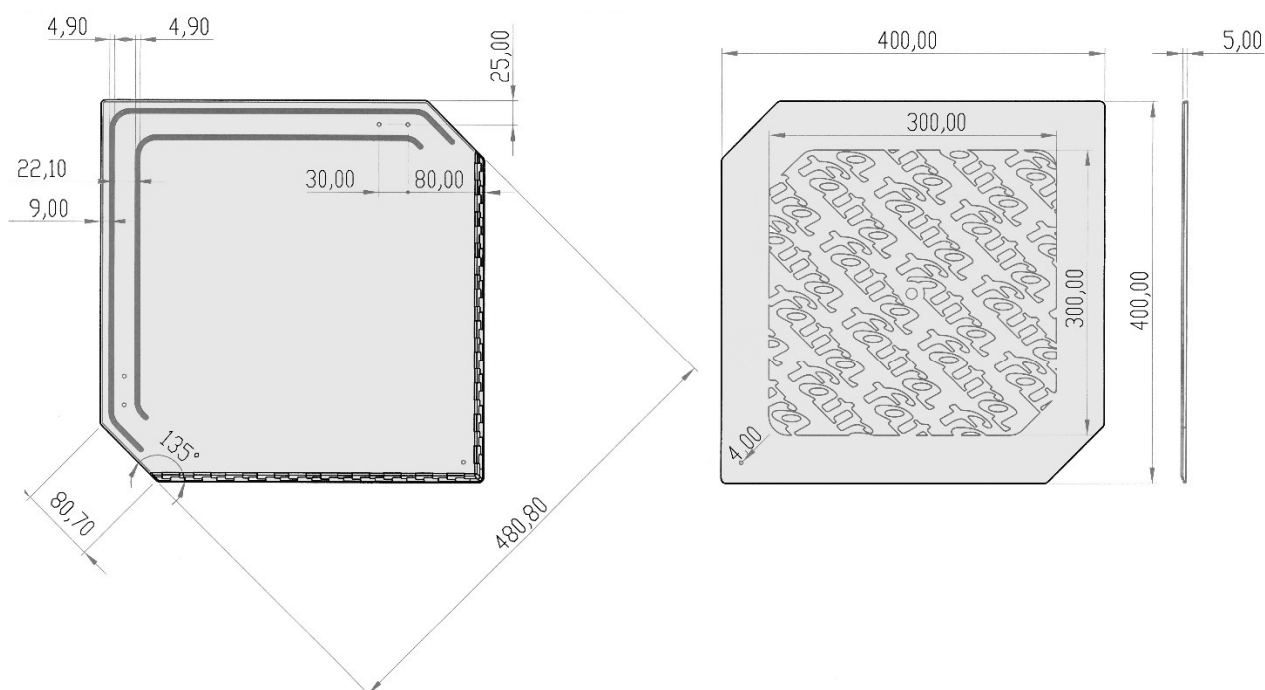

Obrázek 1: Fatra střešní šablona

Parametr	Hodnota
Rozměry	400 x 400 mm
Tloušťka	5,00 mm
Hmotnost šablony	990 g
Plošná spotřeba	cca 9,1 ks/m ²
Plošná hmotnost instalované krytiny	9 kg/m ²
Barevné provedení *)	antracit

*) barevný odstín povrchů šablon se může u různých šarží lišit

POŽADAVKY NA STŘEŠNÍ PLÁŠTĚ

Podkladem pro pokládku střešních šablon je obvykle celoplošné bednění o doporučené šířce prken maximálně 120 mm nebo jiné velkoformátové desky, např. OSB. Minimální tloušťka prken nebo desek je 20 mm.

Bezpečný sklon střechy je $\geq 30^\circ$ (57,74 %). Minimální požadovaný sklon je 20° (36,4 %).

Materiál nepropouští v potřebném rozsahu vodní páry, které se mohou dostávat do střešního pláště z interiéru, a proto je nutné zajistit dostatečné odvětrání podstřešního prostoru. U nezateplených střech je možné větrání zajistit větracími taškami, větráním hřebenem nebo střešními okny.

DOPLŇKOVÁ HYDROIZOLAČNÍ VRSTVA

Krytinu je třeba doplnit pojistnou hydroizolací (DHV), která zabraňuje pronikání sněhu a vody přes spáry. Hydroizolace chrání záklop i tepelnou izolaci.

Výběr pojistné hydroizolace (DHV) závisí především na požadovaném stupni těsnosti pojistné hydroizolační vrstvy. Tříd těsnosti je celkem 6. Střecha je zařazená do konkrétní třídy v závislosti na konstrukčním provedení, na jejím sklonu a typu použité střešní krytiny. Třída DHV1 je nejpřísnější. U šablon z PVC nesmí být tato vrstva na bázi asfaltových (bitumenových) materiálů.

MONTÁŽ STŘEŠNÍCH ŠABLON

Pokládka šablon je stejná jako u vláknocementových střešních krytin, a to i v případě montáže klempířských prvků, sněhových zábran a dalších doplňků.

Šablony se kladou ve vodorovných řadách. Postupuje se od okapu ke hřebeni, a to od středu střechy vždy střídavě na levou a pravou stranu. Aby nedošlo k nežádoucím deformacím je třeba dodržovat mezi jednotlivými šablonami bezpečnostní dilatační mezery (doporučujeme v průměru alespoň 5 mm. Krytí se provádí s přeloženou špicí min. o 10 mm vůči styčným hranám dvou níže položených šablon. Ukotvení šablon je tříbodové, tzn. 2 kusy hřebíků o délce minimálně 32 mm a průměru max. 2,8 mm a 1 kus měděné vichrové spony v místě připravených otvorů (Obrázek 2). Materiál hřebíků musí být korozivzdorný a se zvýšenou odolností proti vytažení.

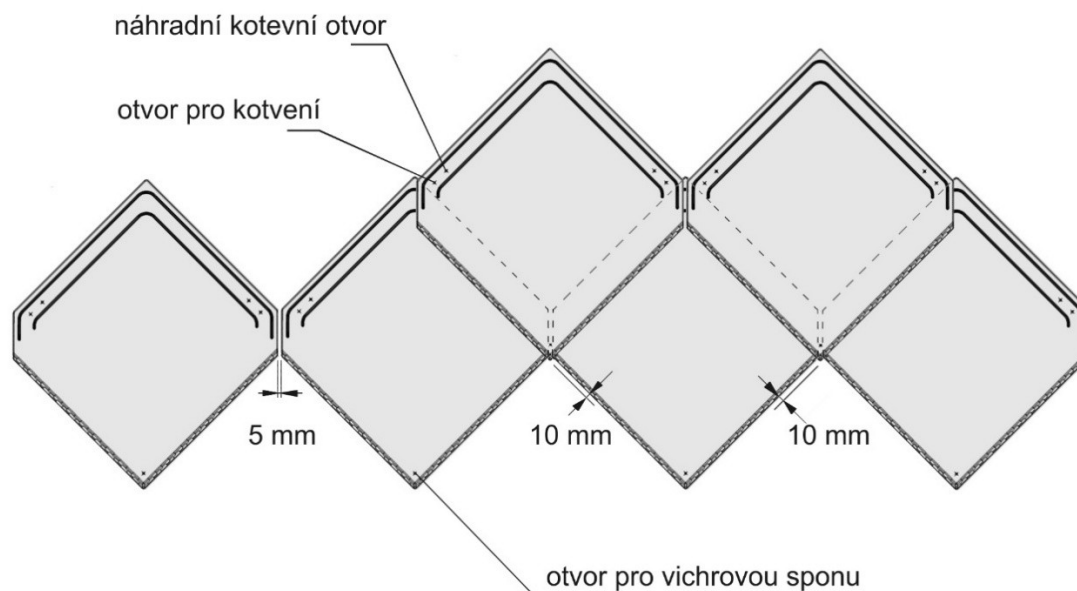

Obrázek 2: Doporučené přesahy a dilatační mezery mezi šablonami

Krytí začíná na okapovém plechu. Pro první řadu šablon je třeba si ze základních šablon připravit doplňkové tvary. Tyto tvary se připraví úpravou řezáním zalamovacím nožem nebo pomocí klempířských nůžek ze základních šablon (Obrázek 3). Další doplňkové tvary šablon se používají pro řešení detailů u okapu, hřebene, nároží, úžlabí, štítová hrana.





Obrázek 3: Základní doplňkové tvary šablon a jejich umístění

Přibíjení jednotlivých šablon se provádí s citem, hřebíky se nedobíjejí až ke krytině (stejně jako u vláknocementových šablon). Šablony se přibíjejí pouze v místech k tomu určených. Pokud je třeba střešní šablony přibíjet v jiném místě, musí se toto místo předvrtat vrtákem o průměru min. 4,5 mm. Náhradní montážní otvor slouží pro případ, kdybychom se dostali s hřebíkem mezi prkna.

Při pokládce v chladném počasí je kladen ještě větší důraz na dodržení dilatační mezery. Nedoporučuje se pokládka při teplotách nižších než 10 °C.

Při montáži se využívají další střešní prvky zpravidla z hliníkového barveného plechu: okapy, úžlabí, okapové lišty, závětrné lišty, hřebenáče a odvětrávací tašky, a jiné.

KOTVÍCÍ PRVKY

<p>Hřebík do krytiny s velkou hlavou, průměr dřívku 2,5 – 2,8 mm, kroužkovaný dřív (konvexní), z korozivzdorného materiálu</p>	
<p>Vichrová spona měděná, průměr drátu 2,0 mm, průměr spony min. 20 mm</p>	

BALENÍ

960 ks na paletě 1200x800 mm

CERTIFIKACE a TECHNICKÝ LIST

- č. STO – AO 224 -1 652/2026
- TL 6-905-2025

SOUVISEJÍCÍ NORMY

- ČSN 73 3610 Navrhování klempířských konstrukcí
- ČSN 73 1901-1 Navrhování střech – Část 1: Základní ustanovení
- ČSN 73 1901-2 Navrhování střech – Část 2: Střechy se skládanou střešní krytinou
- ČSN 73 0540-2 Tepelná ochrana budov – Část 2: Požadavky
- ČSN 02 2813 Hřebíky do krytiny s velkou hlavou

PRÁVNÍ DODATEK

Zde obsažené technické údaje jsou založeny na našich současných znalostech a zkušenostech a týkají se použití výrobku při běžných aplikačních podmínkách. Před použitím Fatra střešních šablon se musí uživatel ujistit, zda je tento výrobek vhodný pro zamýšlené použití. Kromě toho by měli všichni uživatelé kontaktovat prodejce nebo výrobce tohoto výrobku pro získání doplňujících technických informací týkajících se jeho použití. Zejména, pokud se domnívají, že informace, které mají k dispozici, vyžadují jakékoliv vysvětlení, ať už pro běžné nebo konkrétní použití tohoto výrobku. Ujistěte se prosím vždy, že máte k dispozici nejnovější vydání technického listu a pokynů pro aplikaci. Tyto jsou spolu s dalšími informacemi k dispozici u obchodního nebo technického zástupce výrobce nebo na webových stránkách výrobce.

Výrobce Střešních šablon Fatra nenesе žádnou odpovědnost za škody vzniklé vadným návrhem nebo instalací.